

Rail Bull je vozík s vedením určený pre dlhé, tupé a kútové zvary s oscilátorom (pendlom) dalebo bez .

Vozík môže pracovať v PA (flat), PB (horizontal vertical), PC (horizontal), PF (vertical nahor), and PG (vertical nadol) polohách zvárania.



Aplikácie:

- Výroba ťahačov
- Auto cisterien
- Olejové nádrže
- Skladovacie nádrže na vodu
- Tlakové nádoby
- Pre výrobu tvrdonávarových plachov
- Mostové nosníky
- Konštrukcie
- Výroba veží , vykrívačov
- Opláštenia
- Transformátory
- Lodenice
- Vhodná pre dlhé náročné zvary

Rail Bull vozík sa pohybuje po jednej pevnej alebo po jednej flexo dráhe. Oba typy dráh je možné upnúť na feromagnetické povrchy pomocou magnetických jednotiek. Pri zakrivenom povrchu musí byť minimálny polomer zakrivenia 5m.



Kontinuálne zváranie



Horizont. rýchlosť 0-120 cm/min



Vertical rýchlosť 0-110 cm/min



Tvar lineárnej oscilácie
lichobežníková, trojuholníková a
priama.



Min. vonkajší radius 5000 mm

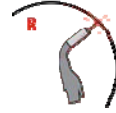

Min. vnútorný radius 5000 mm

Univerzálnosť aplikácií, vrátane out-of-položky použitie

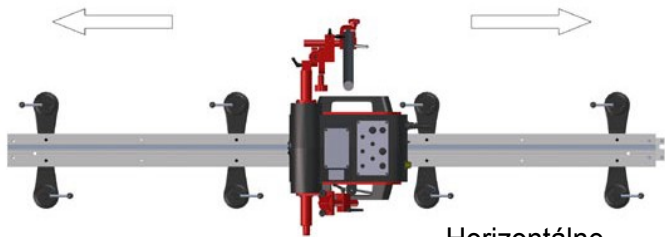

Horizontálne
zváranie na stene



Horizontálne zváranie



Vertical
zváranie



Nerovný zarivený povrch

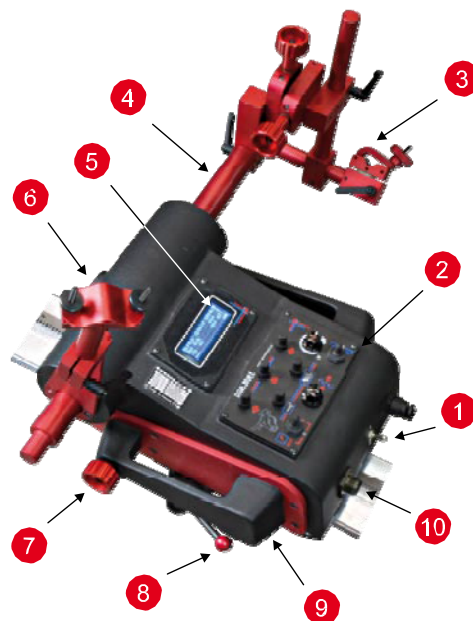

1. Power switch
2. Control panel
3. Torch holder with clamp
4. Oscillator arm
5. Display
6. Cable anchor
7. Drive clutch knob
8. Mounting lever
9. Carrying handle
10. Arc ignition socket

Primárne výhody a funkcie :

- Kompaktný a ľahký dizajn výrobný z odolnej hliníkovej zliatiny.
- Napájacie napätie 115-230V 50/60Hz
- Rýchlo upínací systém horáku pre rôzne typy MIG/MAG horákov s priemerom tela od 16-22mm (5/8" – 7/8"); voliteľne až do 35mm (1-3/8")
- Presné nastavenie horáku skrutkovým suportom
- Pripravený na prácu vo vertikálnej aj horizontálnej polohe.
- Multifunkčný LED display zobrazuje (parametre procesu varovania)
- Presnosť zvarovania znižuje spotrebu prídavných materiálov
- Automatické zapálenie oblúka ARC ON/OFF systém umožňuje zapálenie aj počas jazdy traktora
- Uzatvorená slučka regulácie otáčok systém stabilizuje rýchlosť traktoru čím znižuje chyby vo zvaracom procese tým šetrí a znižuje náklady na opravy
- Zlepšuje pracovné prostredie – teplo , dym a pod.
- Lineárny horák s oscilátorom Vám zabezpečí požadovaný tvar
- Menu v angličtine (ostatné jazyky na vyžiadanie)
- Hrebeňový pohon
- Kontinuálne zvarovanie
- Systém pevných koľají

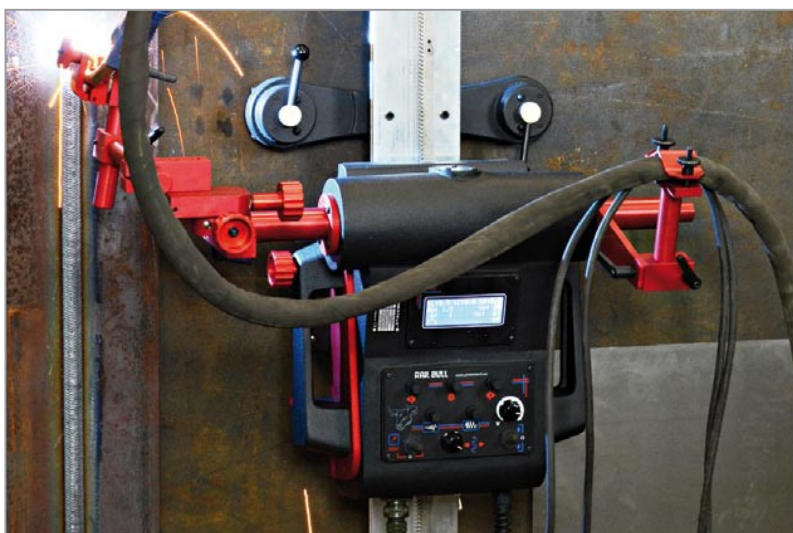
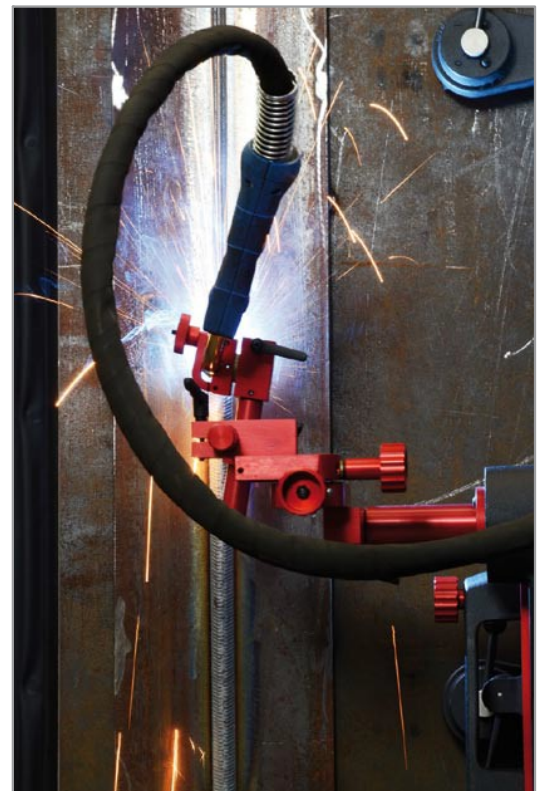

RAIL BULL Technická špecifikácia		
Napätie	1~ 115–230 V, 50–60 Hz	
Výkon	100 W	
Zváracie pozície	Horizontal	PA (flat), PB (horizontal vertical), PC (horizontal)
	Vertical	PF (vertical nahor), PG (vertical nadol)
Minimálny polomer flexo dráhy	5 m (16 ft)	
Typ horákuov	MIG/MAG	
Priemr tela horáku	16–22 mm (0.63–0.87"); up to 35mm (1.38") option	
Minimálna hrúbka zváraného materiálu	5 mm (0.20")	
Horizontálna ťažná sila	350 N	
Verticálna ťažná sila	150 N	
Rozsah nastavenia pohyblivého kríža	0–35 mm (0–1.38") hore-dole, vpravo-vľavo	
Horizontálna rýchlosť	0–120 cm/min (0–47.2 in/min)	
Verticálna rýchlosť	0–110 cm/min (0–43.3 in/min)	
Typ oscilátora	linearny	
Tvar oscilácie	lichobežník, trojuholník, priama	
Nastavenie ramena oscilátora	0–100 mm (0–3.9")	
Šírka oscilácie	0–50 mm (0–1.9")	
Rýchlosť oscilácie	0–1500 mm/min (0–59.0 in/min)	
Oneskorenie oscilácie	0–5 s	
Maximálna ťažná sila oscilátora	100 N	
Váha	20 kg (44 lbs)	

Nastavenie oscilátora diagram

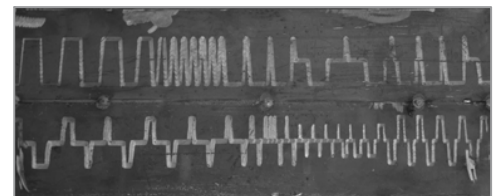
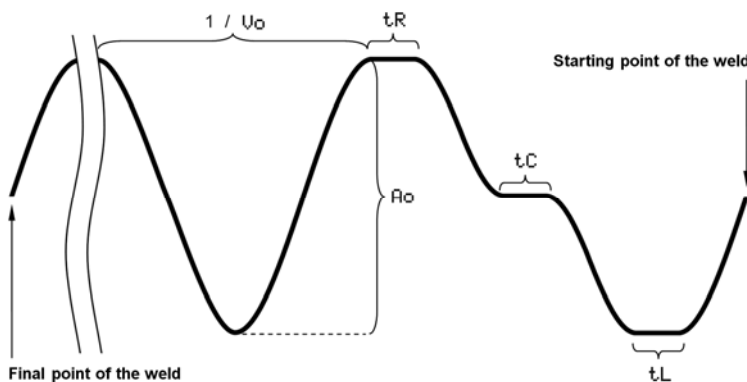

Rozmery:

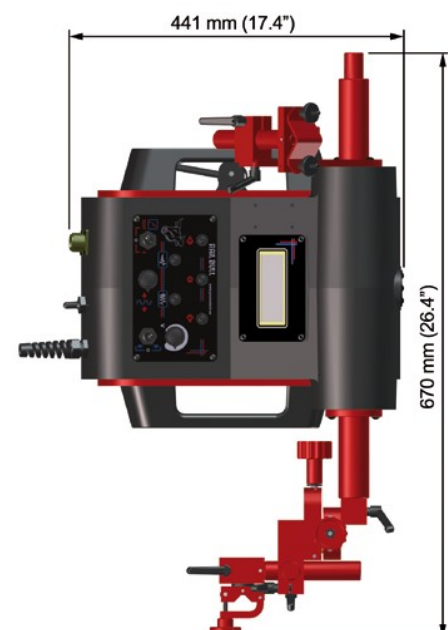
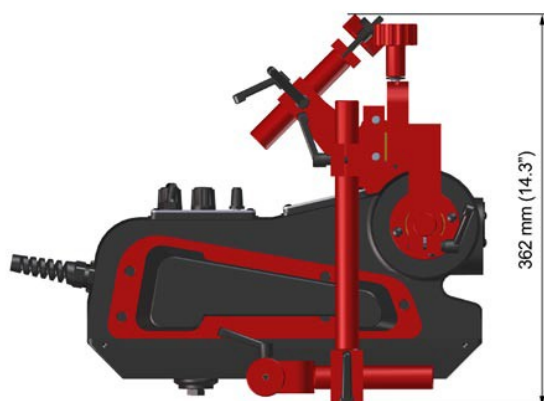

Štandardné príslušenstvo:



Napájací kábel 3m
(10 ft)



KBL-0466-17-00-00-0
Dual kábel pre ARC of 6.5 m (21 ft)



UCW-0476-20-00-00-0 Torch Holder
Rýchlopínací držiak horáku



UCW-0482-17-00-00-0
Držiak káblu

Polo flexibilná dráha

Polo flexibilná dráha umožňuje použitie s polomerom nad 5m.

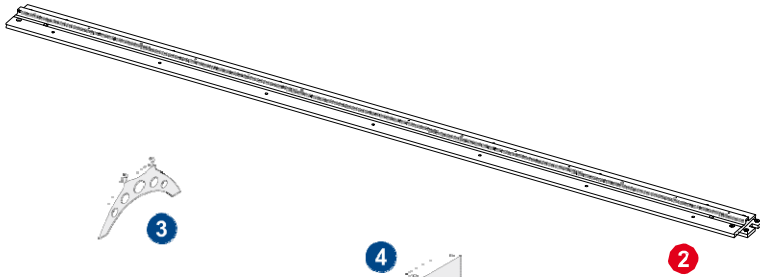

3

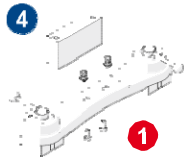

4

1

2

DYS-0482-15-01-01-0
Držiak pre polo flexibilné dráhy



3

WSP-0523-12-01-00-0
Podpera pre polo flex

4



1

ZSP-0475-56-00-00-0
Dual magnet s upnutím

Hlavné componenty

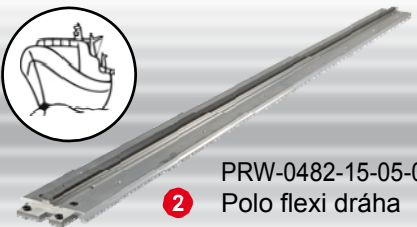

2

PRW-0482-15-05-00-0
Polo flexi dráha

Pevná dráha

Pevná dráha umožňuje rýchlu prípravu na zvarovanie.

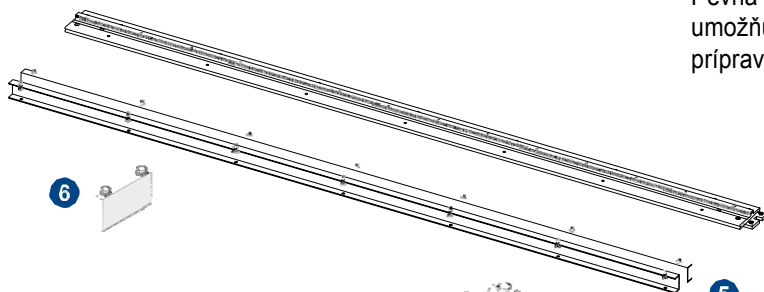

6

2

5

1

6



5

WSP-0523-13-01-00-0
RKompltný set pre uchytenie dráhy



WSP-0523-13-02-00-0
Podpera pre pevnú dráhu



Voliteľné príslušenstvo pre celý rad aplikácií:



PKT-0341-13-00-00-0
Nastavovací element

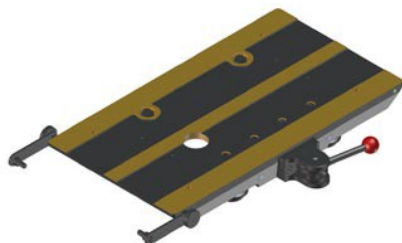

PEP-0482-18-00-00-0
Transportný vozík



ZCS-0476-06-01-00-0
16-22mm držiak horáku



ZRZ-0466-19-00-00-0
22-35mm držiak horáku

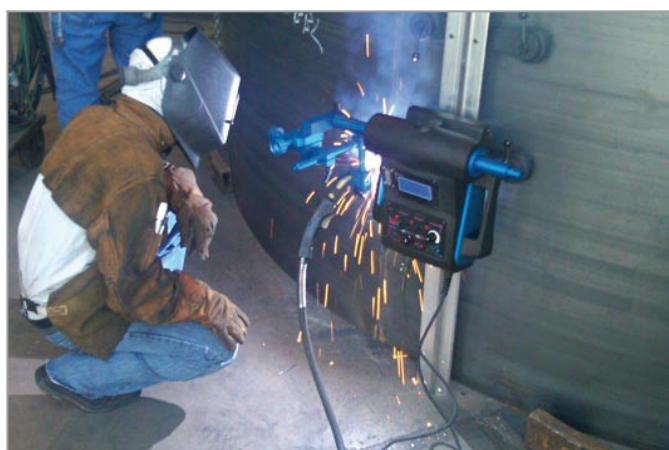
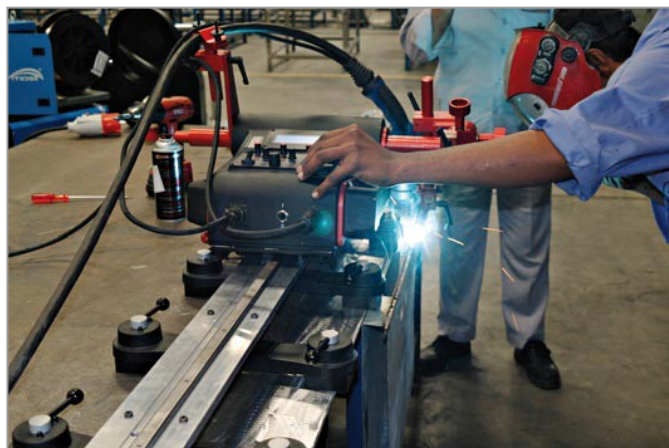

Rail Bull vozík je vhodný pre prácu v horizontálnej i vertikálnej polohe

Rail Bull zvärací vozík je dodávaný v kovovej bedni obsah:

- Zvärací vozík
- Kovová bedňa
- Hlavný nastavovací križ
- Krátky držiak horáku s nastavením
- Držiak káblov
- Napájací kábel 3 m (10 ft)
- Kábel pre štart oblúka of 6.5 m (21 ft)
- 3 mm imbus
- 4 mm imbus
- Manuál



Rail Bull ponúka
užívateľsky
príjemný
ovládací panel

TOMI WELD

s.r.o.

ZVÁRACIA TECHNIKA