

Automatická sušiareň na tavivo FEM .

Po nasypání tavniva z vreca automatická sušiareň tavniva FEM upraví a vysuší tavnivo na sypkú vysušenú hmotu pripravenú na zváranie pod tavnivom . Tento proces spracovania tavniva je omnoho rýchlejší a spoľahlivejší ako sušenie štandardným statickým spôsobom . Proces sušiarne FEM umožňuje cirkuláciu tavniva tak ako je to uvedené na obrázku .

1. Stupeň (1. Stage)

Tavnivo sa nasype do hornej násypky , kde sa predohrieva na teplotu stanovenú výrobcom tavniva , alebo predpísanú teplotu zváracím technológom . O ohrev sa stará šesť výhrevných nerezových telies s výkonom 1300W jedno teleso . Po zohriatí tavniva na stanovenú teplotu sa pomaly tavnivo uvoľní a premiestňuje nižšie pomocou lopatkového kola.

2. Stupeň (2. Stage)

V tomto stupni sa tavnivo suší v sušiacej komore s teplotou nastaviteľnou až do 500°C a teplota teplého vhaňaného vzduchu piecky nastaviteľná až do 300°C . Po dokončení cyklu (čas , teplota) sušenia stanovená (výrobca , technológ) sa tavnivo uvoľní a dávkuje pomocou dávkovacieho ventilu do udržiavacej komory .

3. Stupeň (3. Stage)

Udržiavanie , v tejto fáze sa tavnivo udržiava pri správnej teplote a vlhkosti až do použitia pri zváraní pod tavnivom .

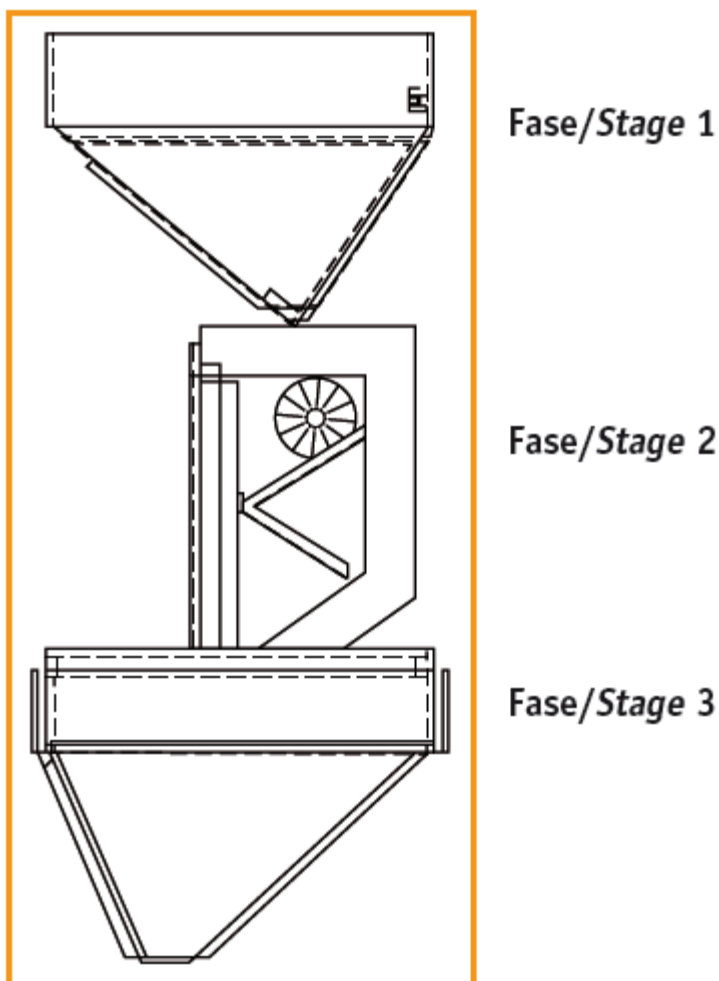

Špecifikácia sušičky

Model	Počet komôr	Príkon	Váha sušičky	Napájanie
FEM	1. Predhriatie 2. Sušenie 3. Udržiavanie	16,2 kW	200kg	380V striedavé 50/60 Hz trojfázové

Hmotnosť a rozmery

Modul	Rozmery šírka mm	Hĺbka mm	Výška mm	Hmotnosť taviva
Modul 1	1.368	1.098	1.400	350kg
Modul 2	948	950	1.300	180kg
Udržiavačka	1.368	1.098	2.700	530kg

Výrobca si vyhradzuje právo zmien rozmerov v závislosti od požiadaviek na technické parametre. Sušička môže byť vybavené kolieskami podľa dohody so zákazníkom . Sušička vyhovuje všetkým európskym normám a má certifikát CE .



TOMI WELD

s.r.o.

ZVÁRACIA TECHNIKA